

AXIAL Feeder

韩华精密机械株式会社的Axial Feeder是一种将载带形式供应的元器件贴装到PCB的供料装置，能将Resistor/Capacitor/Jumper之类的元器件贴装到PCB。



AXIAL FEEDER

以通用化设计增强了针对Lead变化的对应能力

可以根据载带供应元器件的Lead条件(间距、直径等)更改B-Plate与Top Blade后生产各式各样的机种。该模块能通用于各种供料器，所以可以节约采购成本。

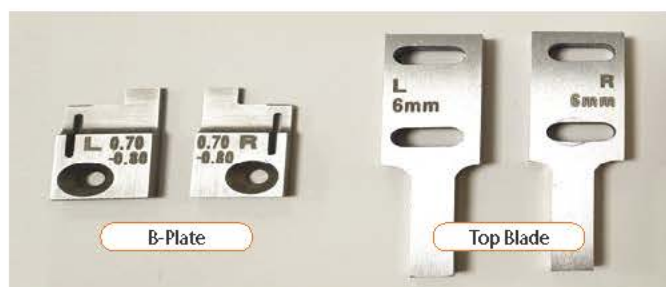

采购供料器时，基本提供一组B-Plate与Top Blade。

※ B-Plate: 0.8mm L,R // Top Blade: 6mm L,R

除此之外，还以选项方式提供B-Plate与Top Blade。更详细的信息请咨询技术营业人员。

适用IEC 60286-1规格

Axial Feeder所使用的载带及元器件的规格如下。

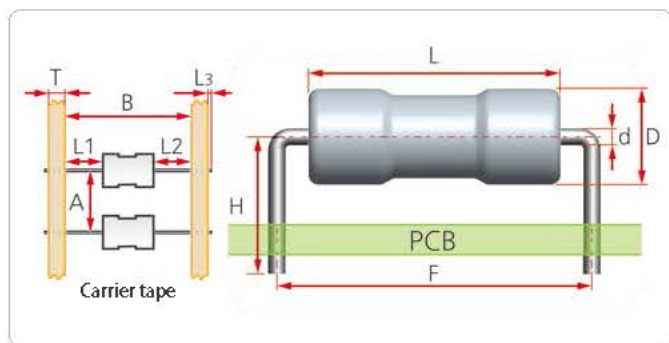

可适用于Axial Feeder的元器件类型



增强Tape处理能力

根据客户需要使用的料带内侧宽度(B)可以选择3种供料器。

※ 52mm/63mm/73mm料带专用

B-Plate和Upper Blade进行了通用化设计，可以在各个Feeder之间互相替换，因此可以在机种变更时快速对应使用。

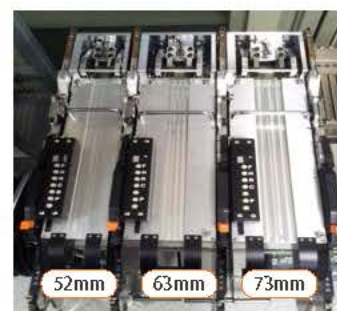

元器件规格

项目	Mark	规格		
		B:52 Feeder	B:63 Feeder	B:73 Feeder
料带内侧宽度	B	51~54 mm	61~65 mm	71~75 mm
元器件间距	A	5.0 ±0.5mm / 10.0 ±0.5mm		
料带宽度	T	6.0 ±0.5mm		
元器件中心偏移	IL-L2l	Max 1.0 mm		
引脚突出长度	L3	Max 0.8 mm		
元器件长度	L	11.6 mm 以下	19.4 mm 以下	25.4 mm 以下
元器件直径	D	8.0 mm 以下	10.0 mm 以下	
引脚直径	d	0.8 mm 以下 / Max. 1.4 mm (Option)		
引脚排距	F	7.5~15.0 mm	15.0~22.2 mm	15.0~27.5 mm
弯曲引脚高度	H	5~8 mm	5~9 mm	5~11 mm

稳定地供应元器件

Reverse Cutting

这部分是把抵达吸取点的元器件往上(Z-Axis)举起后切割元器件的两侧Lead的结构它能避免和吸取元器件时往下(Z-Axis)下降的设备Head发生干涉，减少Head的上下移动行程小幅提高生产率。



Auto Skip

在安装到供料器的料带上可能会发生元器件缺料的情况。这种情况下，该部分(料带中元器件缺料的部分)抵达吸取点时由于元器件不存在而发生吸取错误。为了防止吸取错误，在吸取点不存在元器件的情形下不将其判断为错误而是Skip(1次)后供应下一个元器件。



元器件检测传感器



安装及维护/保养的便利性

Tape安装

在Axial Feeder安装Tape的方法很简单首先，在供料器背部挂上Tape，然后把Tape置于两侧X轴导件之间。再把Tape推入链轮，操作7-segment的供料按钮供应Tape，就完成了安装



※ 如使用的是AMMO Box类型以外的Reel类型，可以把料盘安装到购买供料器时提供的料架上

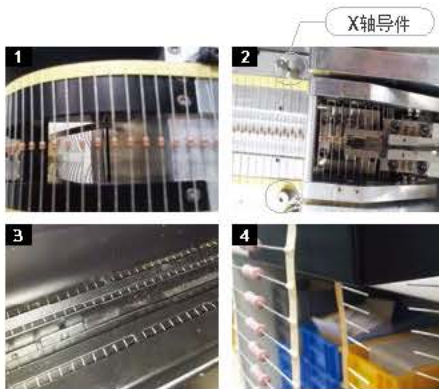

X轴导件

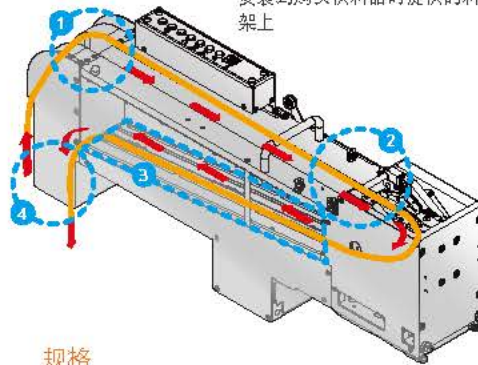

Tape排放

贴装元器件后剩下的废料带通过供料器的内部朝下排放(后方)。Axial Feeder的一侧是开放型设计，可以检查废料带的排放路径，因此在发生堵塞时能便捷清除供料器内部的异物及废料带。

Handle Type Tape Guide

Tape Guide是可方便开关的手柄结构，可以便捷的清除异物及其他维护/保养。



Applied Machine

Machine	Axial Feeder
SM 471/481/482	×
SM PLUS	×
SM485P	○
STM1	×
DECAN Series	×
HM520	×

※ 电源/气压：把供料器安装到设备后从设备接收电源与气压，因此不必另外准备装置。

规格

项目	规格		
	B:52 Feeder	B:63 Feeder	B:73 Feeder
Outline Dimension(mm)	89(W) x 216(H) x 549(L)		
Weight	7.0kg以下		9.0kg以下
Waste Tapes discharge method	后方排出(不具备料带切割功能)		
供料器占用的插槽	6 Slot		8 Slot
电源	DC 24V		
气压	0.5 Mpa		
固定方法	Pin & Clamp		
元器件供应时间	330msec以内		

韩华商业设备(上海)有限公司

上海总公司
公司地址：上海市徐汇区桂平路391号A座20层
电话：86-021-54271155 传真：86-021-54235122

苏州分公司
公司地址：苏州工业园区唯新路58号启迪时尚科技成启迪控股38栋1楼
电话：86-0512-67315213
<https://www.hanwhaprecisionmachinery.com/cn>

· 本公司拥有在设有事先通知的情形下更改本目录所收录的部件数据及产品规格的权利，本目录所收录的部件数据、规格及数值是在本公司指定的条件下实际测量的值。
· 上述事项会根据实际使用条件而出现一些差异，关于详细选项的内容请咨询本公司的营业人员。

Doc. No.: SMT-PKG_18-CAT-CH-001 © 2020 Hanwha Precision Machinery Co., Ltd. All rights reserved.

深圳分公司

公司地址：深圳市南山区科技园南区高新南五道金证科技大厦一楼主楼
电话：86-0755-26748338 传真：86-0755-26748338 分机8400

天津分公司

公司地址：天津市西青区友谊南路111号 印力中心写字楼15楼08室
电话：022-58110581



Hanwha