

≈4180

进口
出口

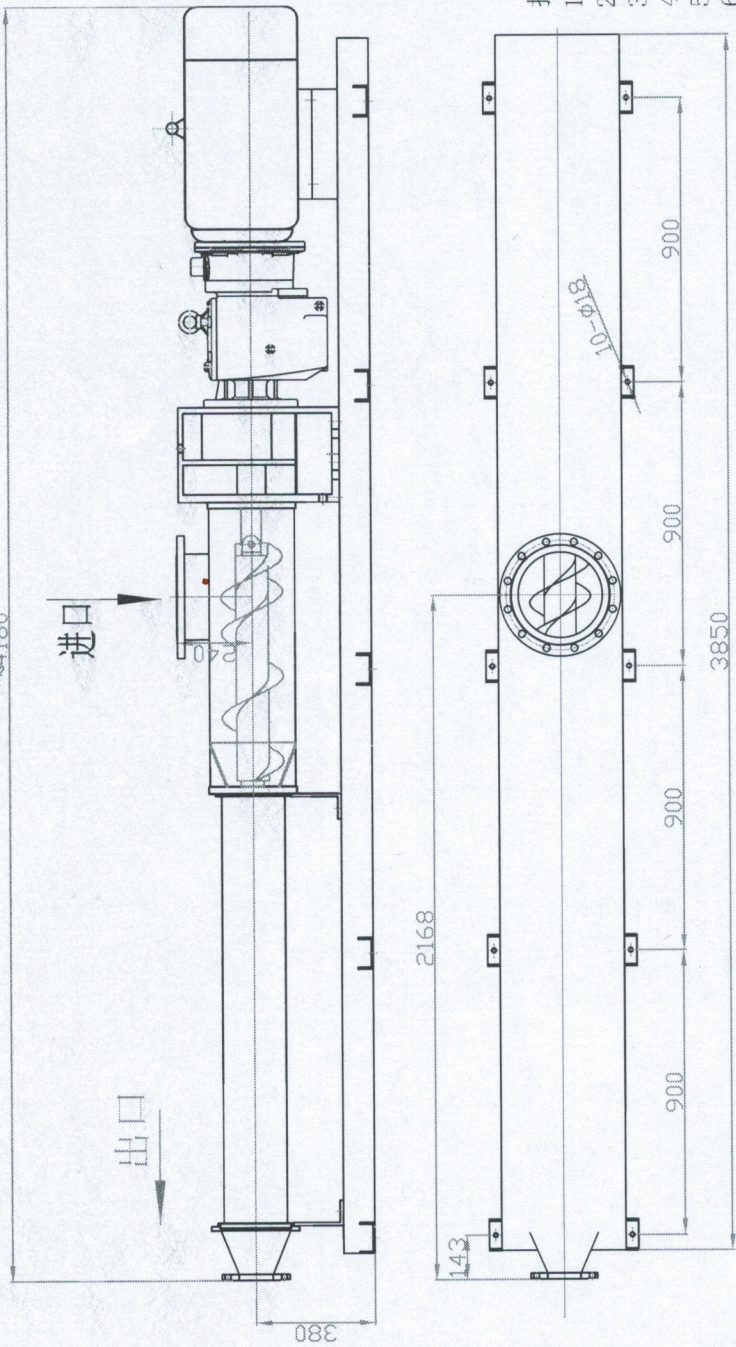

参考地基尺寸

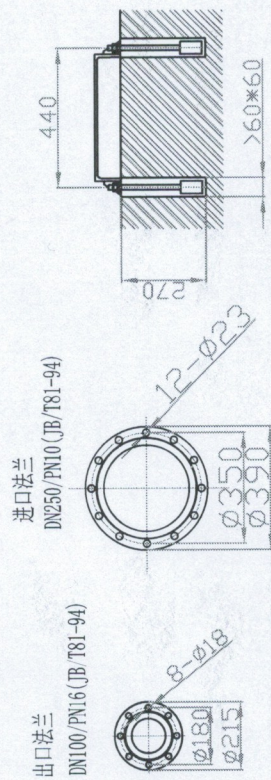

地脚螺栓规格 M16*300

技术参数

- 1 流量: 5-8m³/h;
- 2 扬程: 120m;
- 3 介质: 秸秆;
- 4 电机: YE2-180L-4P-B35, 22KW;
- 5 减速机: RF107, i=17.08, n≈86r/min;
- 6 法兰: 进口DN250 PN1.0Mpa ; 出口DN100 PN1.6Mpa ;
- 7 进口位置: 从出口方向看朝上;
- 8 进料方式: 流入;
- 9 为维修及更换配件方便, 出口处应加上不小于1200MM的出口短接;
- 10 重量: ≈1200Kg
- 11 地脚螺栓: GB/T 5782-2000 10-M16*300;
- 12 配置螺旋推水器;

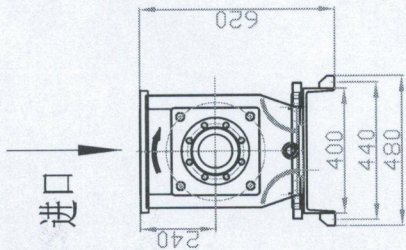

描图					
校对					
审核					
批准					
图纸来源					
底图总号					

标记	数量	分区	更改文件号	签名	年月日
设计	2	2022.3.3	标准化	郑志华	3/3-2022
校对	1	2022.3.3	会签		
审核					
工艺					

重庆长征重工有限责任公司		秸秆输送机	
阶段标记	重量	比例	
S		1:1	
共	页	第	页

A 向

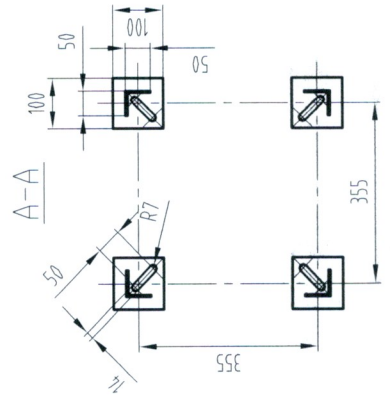
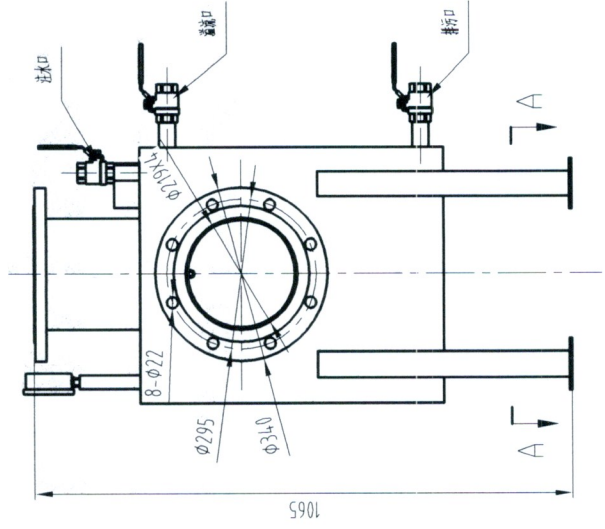
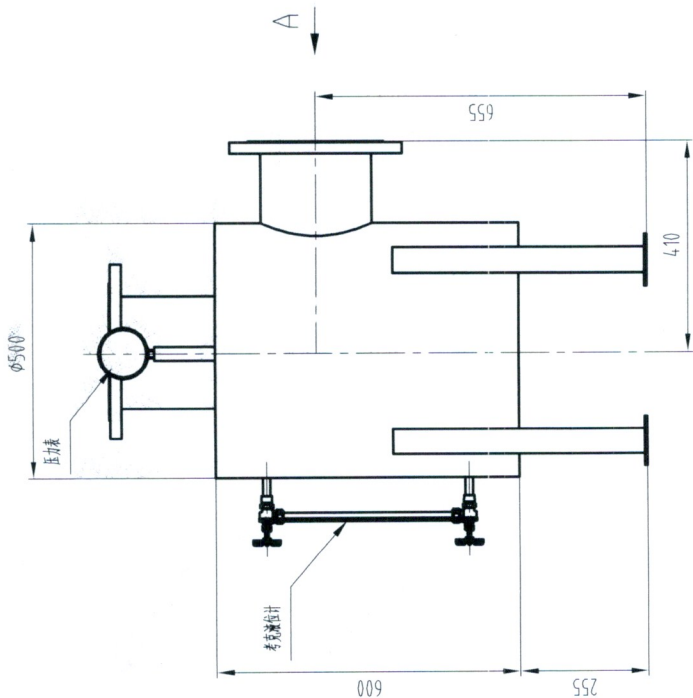

重要件

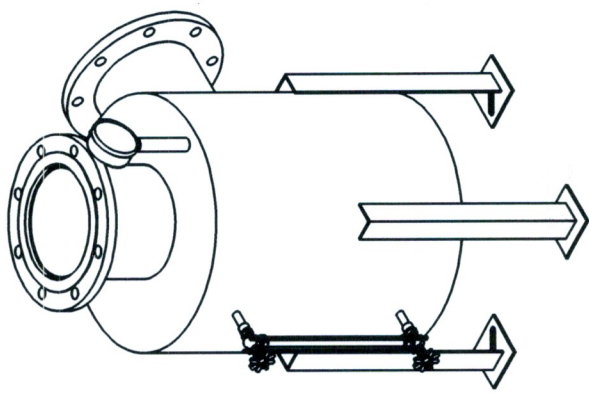

技术要求

- 1 本件为成套设备,用于沼气设备压力保护,正压开启压力:5KPa,负压开启压力:-0.22KPa (Z107);
- 2 所有焊接采用满焊,保证本体不得漏水;
- 3 配置考克液位计、注水口、溢流口、排污口、压力表,带安装紧固件;
- 4 法兰跨中布置,与HG/T 20592-2009标准 DN200 PN10法兰连接;
- 5 外表面喷涂环氧富锌底漆+环氧面漆,漆膜总厚度不小于120μm,漆膜颜色按 GB/T3181-2008规定的天蓝色,外观均匀。

重庆长征重工有限责任公司		正负压保护器 DN200 (Z)		ZDQ26-04-04-000	
标记	处数	分区	更改文件号	签名	年月日
设计	1	2022.3.3	标准化		
校对	1	2022.3.3	会签		
审核	1	2022.3.4	批准	文进涛	2022.3.7
工艺					
阶段标记			重量	比例	
S			143	1:10	
共			页	第208页	

图	审核	批准	图	米	源
描	校	审	纸	来	号
图	核	批	图	源	
底	图	图	图	号	

A-A

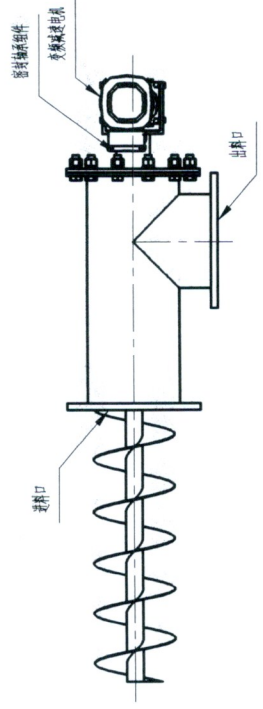
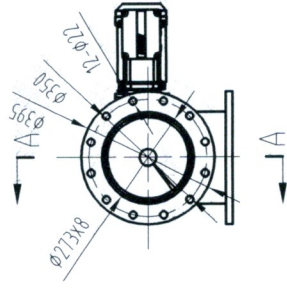
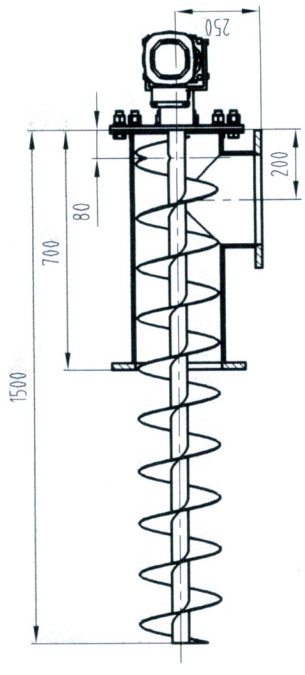

A

A向

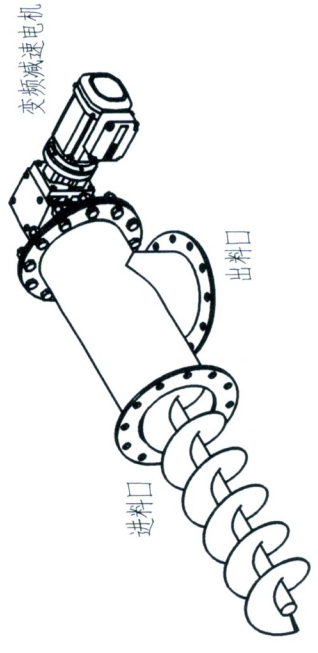
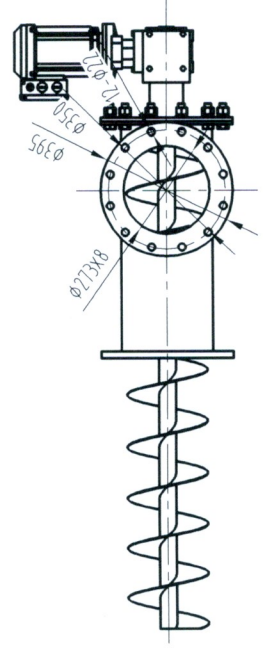

重要件

- 技术要求
- 1 本件为成套设备,用于生物质物料的输送,物料平均长度30mm,含水率6.0%~9.0%。
 - 2 额定传输流量 $\geq 8\text{m}^3/\text{h}$ (Z106);
 - 3 所有焊接采用满焊,保证螺旋输送机本体不得漏水;
 - 4 螺旋输送机外筒筒与螺旋叶片采用Q235板材制作,厚度不小于8mm,中心轴采用45钢制作并淬火处理;
 - 5 螺旋搅拌器超过排料口80mm部分(靠近电机端)应设置逆向螺旋叶片防止积料;
 - 6 选用变频调速电机,户外使用,防护等级IP55,防爆2区,功率7.5KW;
 - 7 法兰跨中布置,与HG/T 20592-2009标准 DN250 PN10法兰连接;
 - 8 外表面喷涂环氧富锌底漆+环氧面漆,漆膜总厚度不小于120 μm ,漆膜颜色按GB/T3181-2008规定的天蓝色,外观均匀。

设计		分区	更改文件号	签名	年	月	日
设计	校对	审核	工艺				
2022.3.3	2022.3.3	2022.3.4					
标准	会	批					
2022.3.3	2022.3.4						
比例	重量	数量	共	页	第207页		
1:15	112						
重庆长征重工有限责任公司		回流螺旋机 DN250 (Z)		ZDQ26-04-03-000			

绘图	审核	批准	图号
			ZDQ26-04-03-000
底图	总图	来源	

