

产品特点

弹簧设计

单作用气动执行器有两个弹簧组，端盖和双动不同，在现场很容易区分出是单作用还是双作用。根据气动执行器型号的不同，我们有6种弹簧组合可选。预压式弹簧，维护安全，方便。

活塞导向环

超高分子量聚乙烯材料(UHMWPE)制成的滑动垫和活塞环确保低摩擦活塞导向，防止活塞和气缸之间的金属性摩擦。

缸体

缸体内部高精度加工并进行阳极氧化处理，具有较低的摩擦系数和优异的耐磨性。

轴套

多重轴套设计，确保驱动轴的定位精度，减少摩擦损失，使执行器高效运转。

拨叉式设计

拨叉式设计，完美的匹配蝶阀扭矩曲线。

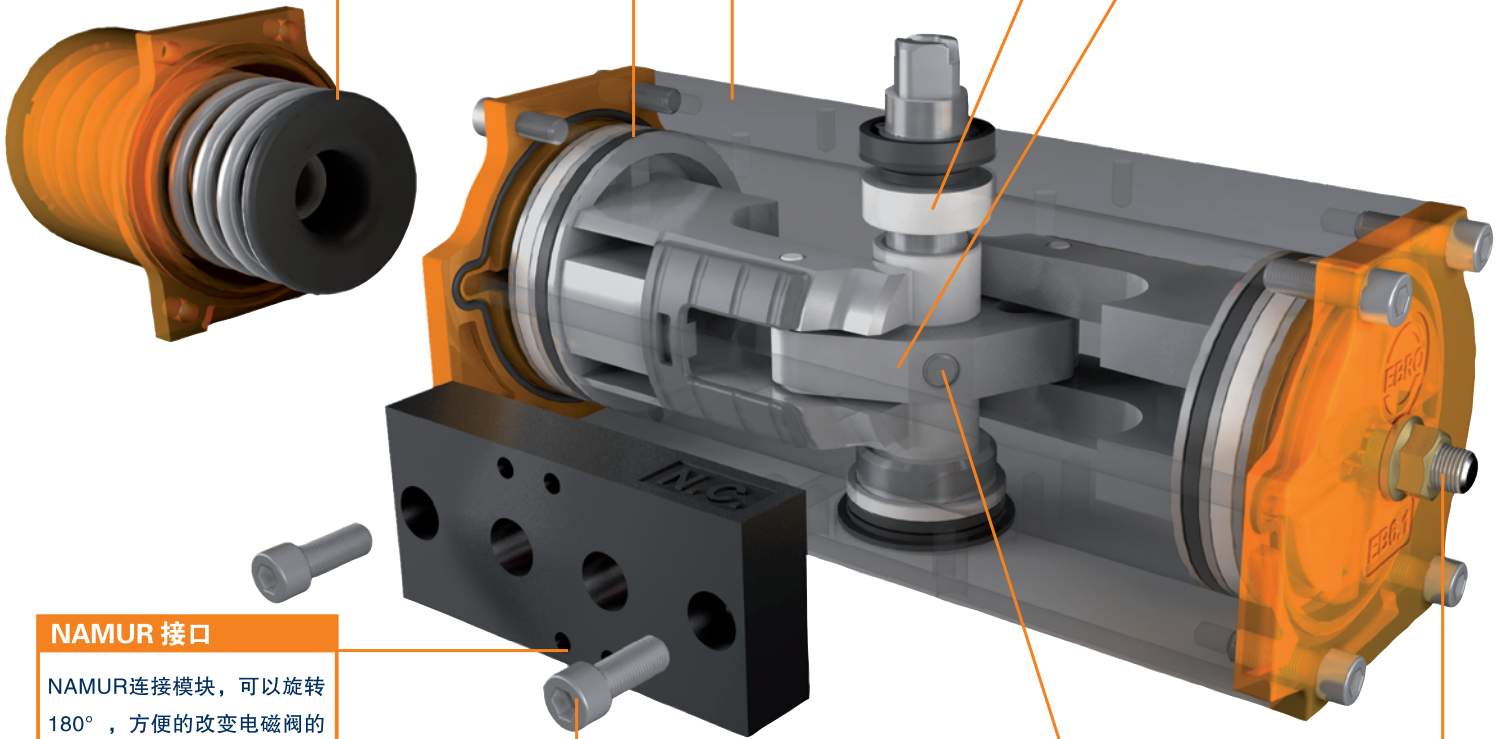

NAMUR 接口

NAMUR连接模块，可以旋转180°，方便地改变电磁阀的控制方式，由“常闭”调整为“常开”。

不锈钢连接件

所有连接螺栓均为不锈钢材质，即使暴露在大气环境中也具有较好的耐腐蚀性。

销钉式连接

销钉连接确保拨叉和驱动轴同步运转，同时也起到了防止驱动轴飞出的作用，是一种可靠的安全设计。

限位调节

活塞限位止动，可以在-8°/+3°范围内精确调节。