

任务单号

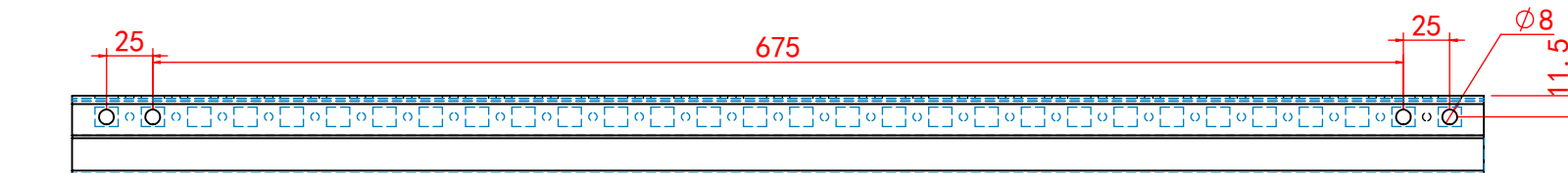

变更记录

标记	变更内容	签名	更改日期	版本	变更单号
/	首次发行			V001	

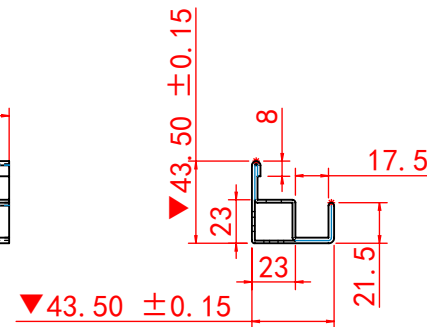
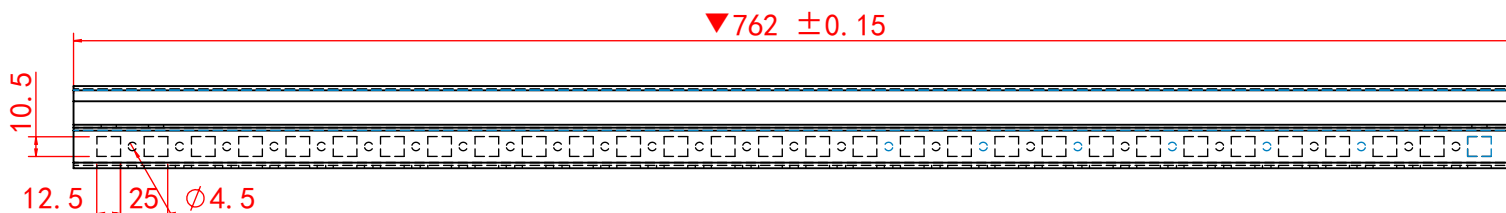

技术要求:

1. 去除毛刺飞边，锐角倒钝。
2. 零件不得扭曲变形，不得有锈斑及油污。
3. 表面光滑、平整，不应有划痕、擦伤等缺陷。
4. 未标注形位公差按GB/T1804-M
5. 未注尺寸按3D加工
- ▼ 6. 产品符合ROHS要求
7. 带▽尺寸为重要必检尺寸

▼CC	处数	3	1.5mm热镀锌板				 福建鑫联达智能科技有限公司 Fu Jian Xin Lian Da Intelligent Technology Co., Ltd.
▼SC	处数		图纸版本		3D版本		
设计		2023-07-24	数量	表面积(m ²)	净重(Kg)	比例	4212-KH002_041-L762mm
工艺			2件/台	0.00	0.00	1:4	
审核			焊接件				
批准							

短边长度: (MM)	公差: GB11335-M	<10	±0.5°	10-50	±0.4°	50-120	±0.25°	120-400	±0.13°	>400	±0.05°		
基本尺寸: (MM)	公差: GB/T1804-M	<10	±0.5°	10-30	±0.15	30-120	±0.22	120-400	±0.35	400-1000	±0.5	>1000	±0.75